

## Den ny Opel Pick-up

*- vognen med de mange muligheder...*

Den ny Opel Pick-up model er anvendelig til de mest forskelligartede formål og er den ideelle løsning på utallige transportproblemer. Korn og foderstoffer, cementsække, mælkejunger, grise-kasser, vaskemaskiner, fiskekasser, gasflasker samt værktøj af så at sige enhver art er kun nogle få eksempler på alle de transportbehov, den elegante Opel Pick-up dækker.

Bagklappen kan slås ned, så den ligger plant med gulvet, som derved forlænges med næsten en halv meter. Pick-up'en kan således også benyttes til transport af uhåndterligt og voluminøst gods, som f. eks. stiger, brædder, møbler etc.

Lav læsehøjde hører også til Pick-up'ens fordele, idet varekassens guldryg ligger kun 68 cm over vejbanen. Dette i forbindelse med den nedfældelige bagklap giver meget let på- og aflæsning.

Den solide varekasse har dobbelte sider og er bygget af stål. Varekassens bund, der også er af

stål, er rillet, således at man let kan skubbe selv tunge kasser frem og tilbage i vognen.

Som prikken over i'et er Opel Pick-up'en udstyret med Opels kendte 55 hk topventilmotor, der ikke blot sikrer Dem pålidelig trækraft og lynhurtig acceleration mange år frem i tiden, men som tillige holder Deres kørselsudgifter nede på et minimum, takket være dens lave benzinformbrug. Det er ikke mindst på grund af denne motor, at Opel – også som brugt – vurderes højere i kroner og ører end andre.

Opel Pick-up'en er lige velegnet til kørsel såvel i by som på land, og med sine elegante personvognsprægede linjer får De i denne vogn en smuk reklame for Deres firma, overalt hvor den kommer frem. Kort sagt, der er meget, der taler for Opel Pick-up'en. Forlang en prøvetur hos Deres Opel-forhandler. Måske er denne praktiske vogn netop løsningen på Deres transportproblem.

---

**Opel Pick-up** - en smuk reklame for Deres firma



# Tekniske Specifikationer

OPFEL PICK-UP

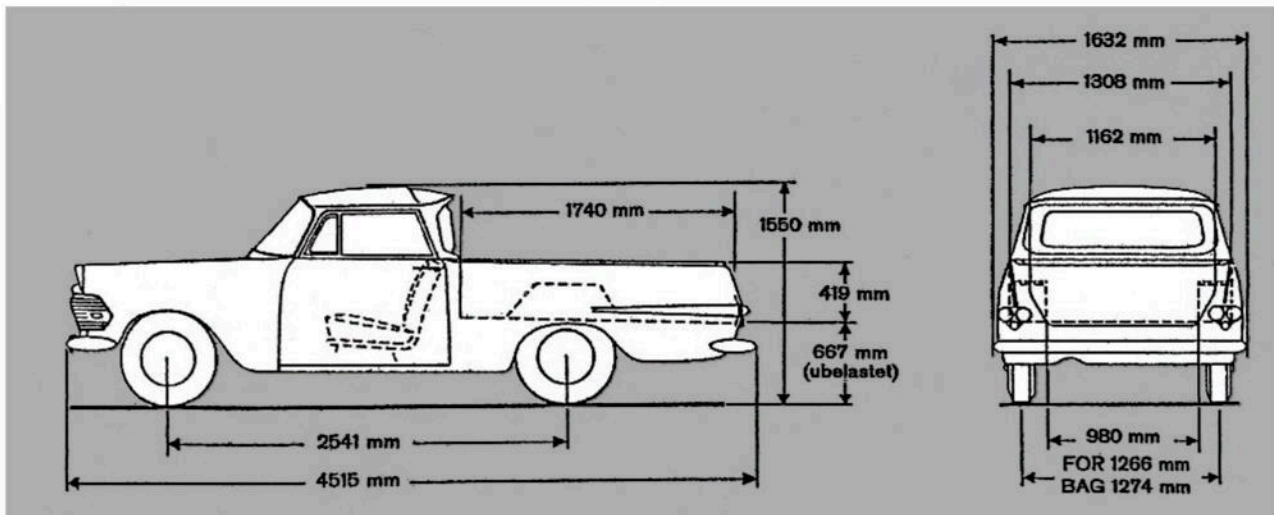

## Motor:

Slagvolumen	1,49 ltr.
Cylinderantal	4
Boring	80 mm
Slaglængde	74 mm
Kompressionsforhold	7,25 : 1
HK v. omdr./min.	55/4400
Drejningsm., kgm. v. omdr./min.	11,25/ 2000-2600

**Kobling:** Tør, enkeltplade.

**Gearkasse:** Fuldt synkroniseret 3-trins gearkasse, ratgear.  
Udvekslinger: 3,24:1 - 1,68:1 - 1,00:1 - bagegear 3,47:1.

**Bagaksel:** Udveksling 4,22 : 1.

**Dækudstyr:** 5 stk. 6,40x13-6, slangeløse.

**Fodbremse:** 4 hjuls hydr. Totalt bremseareal 823 cm<sup>2</sup>.

**Håndbremse:** Mekanisk på baghjulene.

## Kapacitet:

Motorolie	ca. 3,0 ltr.
Kølesystem	ca. 8,0 ltr.
Benzintank	ca. 40,0 ltr.

**El-system:** Spænding 6 volt, batterikapacitet 77 amp./t.

## Standardudstyr:

Kombineret defroster-, varme- og ventilationsanlæg. Parallelt-arbejdende elektriske vindskærmsviskere med hastigheder, blinklys, afviserblink og fjernlys. Endvidere benzinnåler, kølevandstermometer (også med 3-farvet skala), kombineret tændings- og startkontakt, askebæger, træknap til lys samt drejekontakt til instrumentbelysning.

På instrumentbrættet findes kilometertæller, speedometer af tromletypen med 3-farvet skala (grøn indtil 50 km/t., orange indtil 100 km/t., rød over 100 km/t.), kontrollamper til ladestrøm, olietryk, afviserblink og fjernlys. Endvidere benzinnåler, kølevandstermometer (også med 3-farvet skala), kombineret tændings- og startkontakt, askebæger, træknap til lys samt drejekontakt til instrumentbelysning.

Polstret instrumentbræt, sikkerhedsrat med forsænket nav og forkrømet horn-kontakttring, ratlås, gummimatte, polstret solskærm, polstrede armlæn på dørene, lofts-belysning med kontakt i begge døre, handskerum med klap, trækfri ventilationsruder, udvendigt bagspejl i begge sider samt asymmetrisk lys i forlygterne hører til Pick-up'ens omfattende udstyr.

## Mål og vægt:

Akselafstand	2541 mm
Største bredde	1632 mm
Største længde	4515 mm
Største højde (ubelastet)	1550 mm
Sporvidde for	1266 mm
Sporvidde bag	1274 mm
<b>Pick-up kassen:</b>	
Sidehøjde (indvendig)	419 mm
Længde (indvendig)	1740 mm
Bredde (indvendig)	1308 mm
Bredde mellem hjulkasserne	980 mm
Gulvareal	ca. 2,0 m <sup>2</sup>
Bagklappens bredde	1162 mm
Gulvets højde over vejbanen (ubelastet)	667 mm
Vendediameter	ca. 11,6 m
Totalvægt	1525 kg
Største tilladte foraksletryk	625 kg
Største tilladte bagaksletryk	1000 kg
Egenvægt med vand, olie, benzin, værktøj og reserverhjul	ca. 935 kg
Nyttelast incl. fører	ca. 600 kg

Gulvet i Pick-up kassen er af riflet stålplade og derfor både solidt og let at renholde. Dobbelte vægge i varekassen giver stor styrke og robusthed. Hjulkasserne er hensigtsmæssigt udformet, således at de optager mindst mulig plads i varekassen. Den store bagklap fastholdes i åben stilling af to solide, forkrømede stænger med beskyttelsesringe af gummi. Det velindrettede førerhus er udstyret med et bredt, velpolstret sæde, beklædt med udsøgt materiale og let at renholde. Såvel sæde som de individuelle ryglæn kan indstilles efter behag. Reserverhjulet er anbragt i et specielt rum bag sædet, hvor der også er plads til værktøjskasse og eventuel bagage. Førerhusets store bagrude giver fint udsyn bagud, ligesom man gennem den store forrude og de brede sideruder også er velorienteret fremad og til siderne.

En fiks og klædelig presenning kan mod ekstrabetaling fås til overdækning af varekassen. Hvide dæk, som er vist på illustrationen på forsiden, er ikke standard-udstyr.

RET TIL ÆNDRINGER I SPECIFIKATIONER OG UDSYR UDEN VARSEL FORBEHOLDSES

GENERAL  MOTORS

Autoriseret GM-forhandler: